

Правила эксплуатации и инструкции по уходу за мебелью

Для поддержания надлежащего внешнего вида и долговечности мебели рекомендуется соблюдать следующие правила.

1. Мебельная продукция должна эксплуатироваться в сухих и теплых помещениях, имеющих отопление и вентиляцию, при температуре воздуха от +10°C до +40°C, относительной влажности 45-70%.
2. Устанавливать мебельную продукцию рекомендуется не менее 50-60 см от источника тепла во избежание ускоренного старения покрытия и деформации мебельных панелей.
3. Все поверхности мебельной продукции требуется оберегать от попадания влаги во избежание разбухания панелей, отклеивания кромок на торцевых поверхностях.
4. Изделия необходимо устанавливать на ровных поверхностях.
5. По мере загрязнения изделий, поверхности протирают мягкой тканью со специальными средствами. Использование абразивных веществ и растворителей может привести к необратимым повреждениям поверхностей.
6. Запрещается перемещение мебели в нагруженном состоянии, для перемещения необходимо освободить от вещей и съемных деталей конструкции.
7. В процессе эксплуатации возможно ослабление крепежной фурнитуры, в этом случае необходимо осуществлять «Затяжку».

Общие технические указания по сборке

Для удобства транспортировки и во избежание повреждений, мебель поставляется в разобранном виде в индивидуальной упаковке. Покупатель может собрать ее самостоятельно, либо воспользоваться услугами квалифицированных сборщиков. Не приступайте к сборке, не ознакомившись с инструкцией!

Перед сборкой необходимо обязательно проверить комплектность каждой упаковки, согласно комплекточной ведомости. Проверить наличие фурнитуры.

Внимание: При обнаружении дефектов и не комплектности, к сборке не приступать. Претензия принимается при наличии упаковки.

При сборке не рекомендуется одновременно вынимать детали из всех упаковок, во избежание их смешивания. Для удобства сборки и предотвращения перекосов и повреждений изделия, сборку производить на ровном полу покрытой бумагой либо тканью. Соблюдайте осторожность, чтобы не повредить поверхности деталей. В сборке сложных и больших изделий желательно участие двух человек.

Внимание: Производитель оставляет за собой право вносить незначительные изменения в конструкцию, не ухудшающие качество, внешний вид и дизайн изделия, без предварительного уведомления.

ООО«ЭРА»Мебельное производство
Паспорт изделия
Инструкция по сборке и эксплуатации мебели

Шкаф «Бастон»

902(Ш)х2000(В)х400(Г)

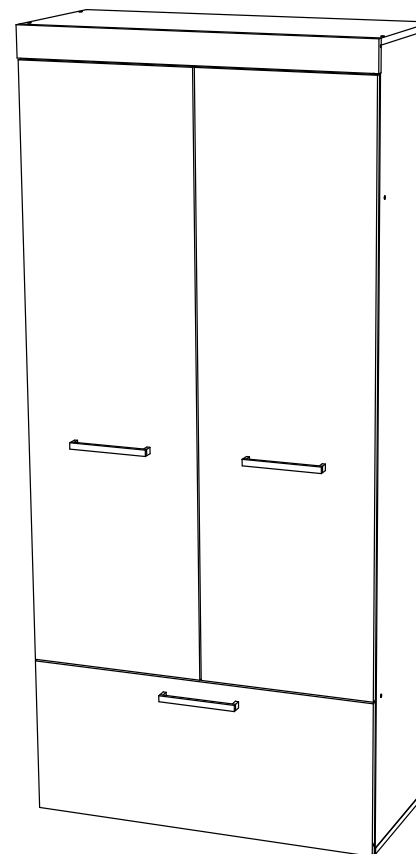

ЭРА
МЕБЕЛЬНОЕ
ПРОИЗВОДСТВО

Россия, 440031, Пензенская обл.,
г. Пенза, ул.Кривозерье, 28.
тел./факс: (8412) 62-02-00
эл. почта: mebel58@mail.ru
Сайт: www/mebel-era.ru

Упаковочная ведомость на детали

Упаковка	Наименование	Размер, мм	К-во	№
№1 (корпус)	Боковина левая	1950x380	1	1
	Боковина правая	1950x380	1	2
	Перегородка	1200x370	1	3
	Полка	300x370	2	8
	ЛДВП	896x328	6	16
	Брус соедин. для ДВП	866	5	18
№2 (корпус)	Крыша верх	902x380	1	4
	Крыша низ	902x380	1	5
	Вязка верх	868x380	1	6
	Вязка низ	868x380	1	7
	Бок ящика (лев./прав.)	350x256	2	9,10
	Перегородка ящика	334x256	1	11
	Вязка ящика	811x256	1	12
	Планка (паз)	902x78	1	13
	ЛДВП ящика	839x356	1	17
	Фурнитура	1 коробка		
№1 (фасад)	Фасад	1500x446	2	14
	Фасад ящика	396x896	1	15

Сборка ящика

1. Шток эксцентриковой стяжки (а) крепим к фасаду ящика (15).

2. Для установки ручки на панель (15), необходимо досверлить глухие отверстия диаметром 5 мм насквозь. Далее закрепить ручки саморезом (с).

3. Бока ящика (9,10) и вязку ящика (12) соединить шурупами 4x30 (ш). Перегородку (11) соединить с вязкой ящика (12) при помощи евровинтов (е).

4. Панель ящика (15) закрепить к бокам ящика (9,10) и к перегородке ящика (11) с помощью эксцентриковых стяжек (а,б).

5. Собранный конструкцию положить лицевой стороной вниз и закрепить дно ящика (17) гвоздями (г), предварительно уравнив диагонали. На боковинах ящика (9,10) установить направляющие (о), зафиксировав шурупами 4x16 (и).

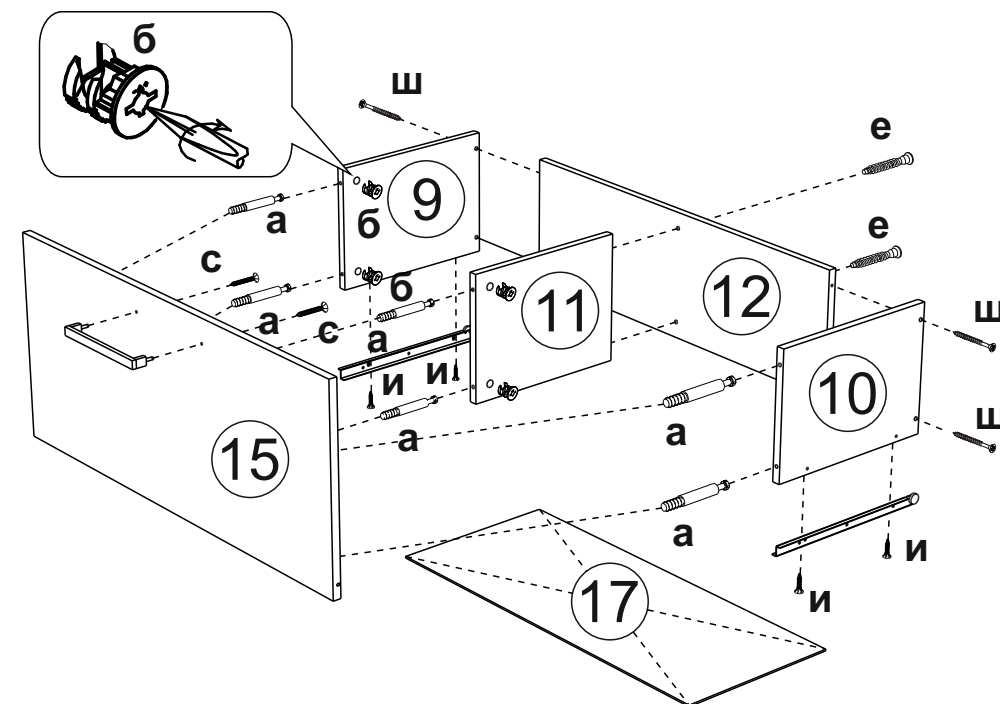
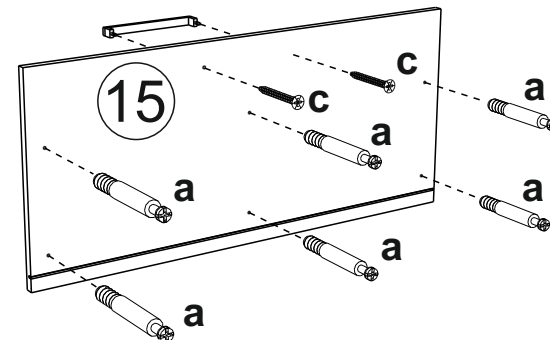

9. Подготавливаем фасады (14). Для этого накладные петли необходимо вставить в готовые отверстия и закрепить шурупами 4x16 (и).

10. Для установки ручек на створки досверливаем глухие отверстия диаметром 5 мм насквозь. Далее закрепить ручки саморезом (с) и навесить фасады. При необходимости отрегулировать согласно схеме.

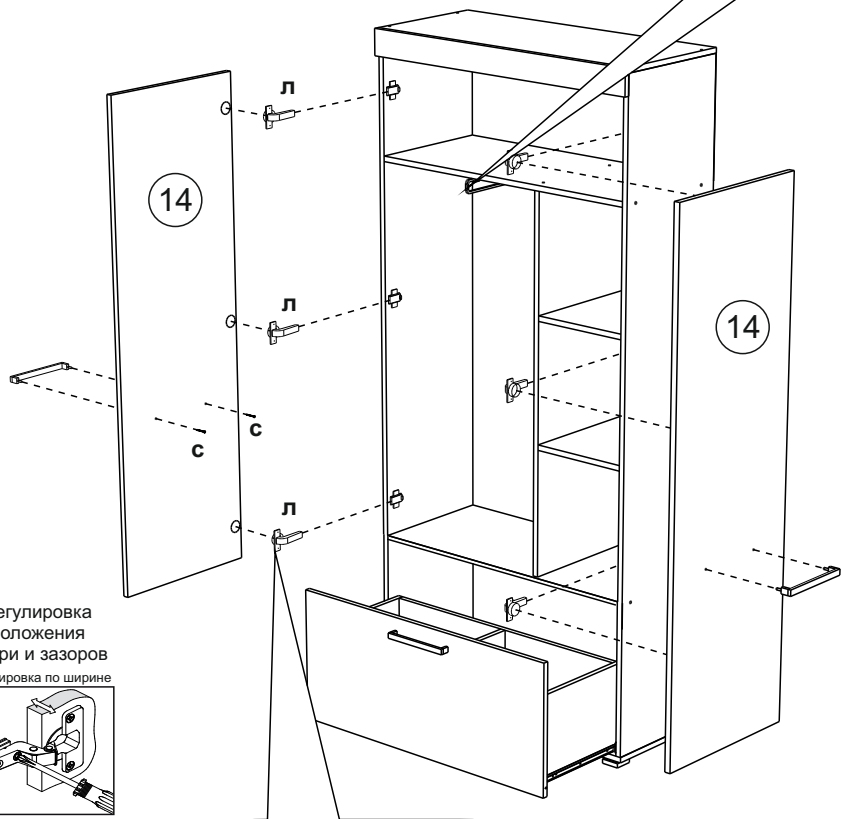
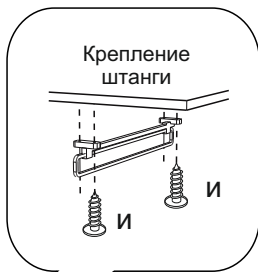

Регулировка положения двери и зазоров
Регулировка по ширине

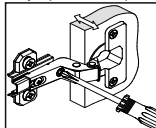

Регулировка по высоте

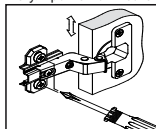

Регулировка по глубине

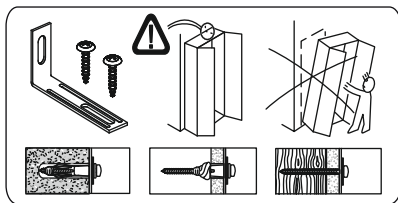
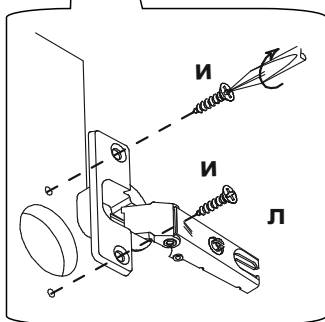
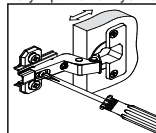

Комплектовочная ведомость на фурнитуру

Евровинт е 22 шт	Шуруп 4x16 и 43 шт	Шток стяжки эксцентриковой а 6 шт	Чашка стяжки эксцентриковой б 6 шт	Гвозди г 70 шт	Петля накладная л 6 шт	Планка петли м 6 шт
Заглушка для эксцентрика 6 шт	Заглушка для евровинта 10 шт	Уголок ОВЕРБАЛАНС в 1 шт	Шуруп 4x30 ш 24 шт	Направляющие роликовые 350 о 1 компл	Штанга выдвижная 288 мм-1шт	Опора 18x54x54 н 5 шт
Ручка С18 192 мм 3 шт	Уголок монтажный у 2 шт	Саморез для ручек с 6 шт	Евроключ 1 шт	Брус соединительный 866 мм-5 шт	Саморез 4,2x16 с прессшайбой к 4 шт	Полкодержатель д 8 шт

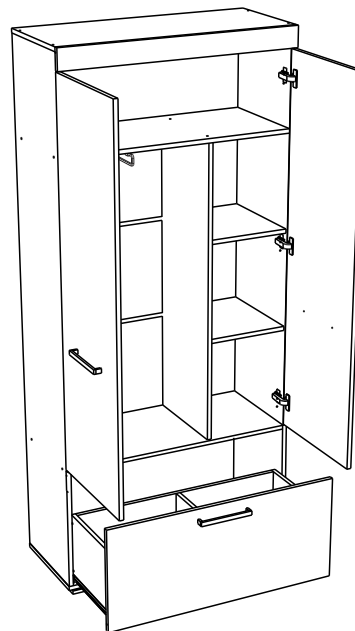

Необходимый инструмент для сборки

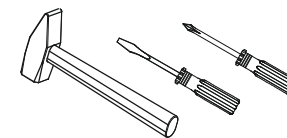

Также вам понадобится инструмент для сверления отверстий и сверло диаметром 5 мм.

Внимание: Производитель рекомендует Вам производить сборку с помощью специалиста, так как неправильная сборка может привести к нежелательным последствиям. Данная инструкция даст Вам необходимую информацию и рекомендации по сборке, порядка которой следует придерживаться. Перед сборкой необходимо внимательно ознакомиться с инструкцией, проверить комплектность фурнитуры и разобрать её по назначению. Заранее выбрать место установки комплекта. Детали в упаковке полностью соответствуют упаковочной ведомости на детали.

Порядок сборки шкафа

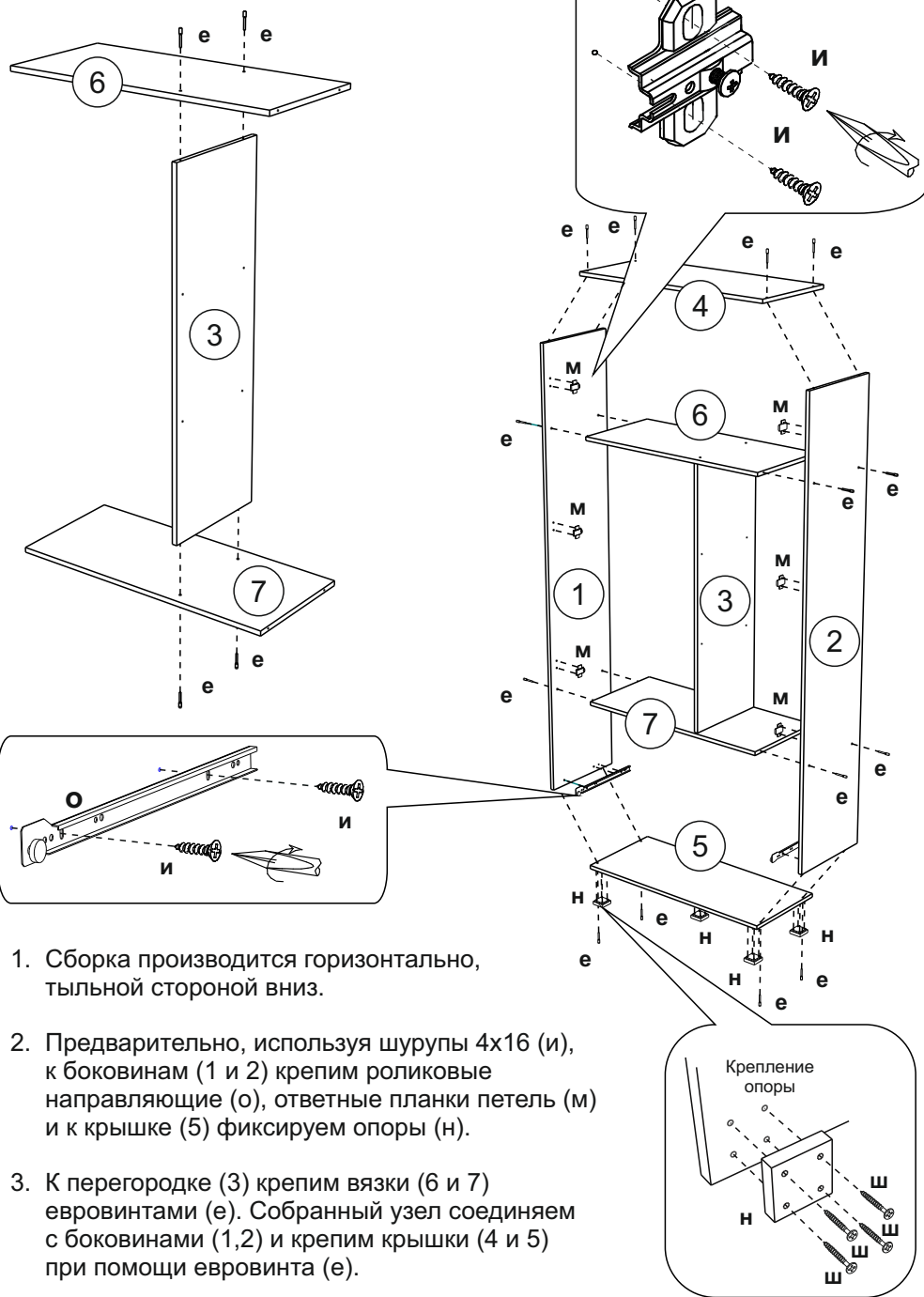

1. Сборка производится горизонтально, тыльной стороной вниз.
2. Предварительно, используя шурупы 4x16 (и), к боковинам (1 и 2) крепим роликовые направляющие (о), ответные планки петель (м) и к крышке (5) фиксируем опоры (н).
3. К перегородке (3) крепим вязки (6 и 7) евровинтами (е). Собранный узел соединяем с боковинами (1,2) и крепим крышки (4 и 5) при помощи евровинта (е).

Схема крепления соединительного элемента

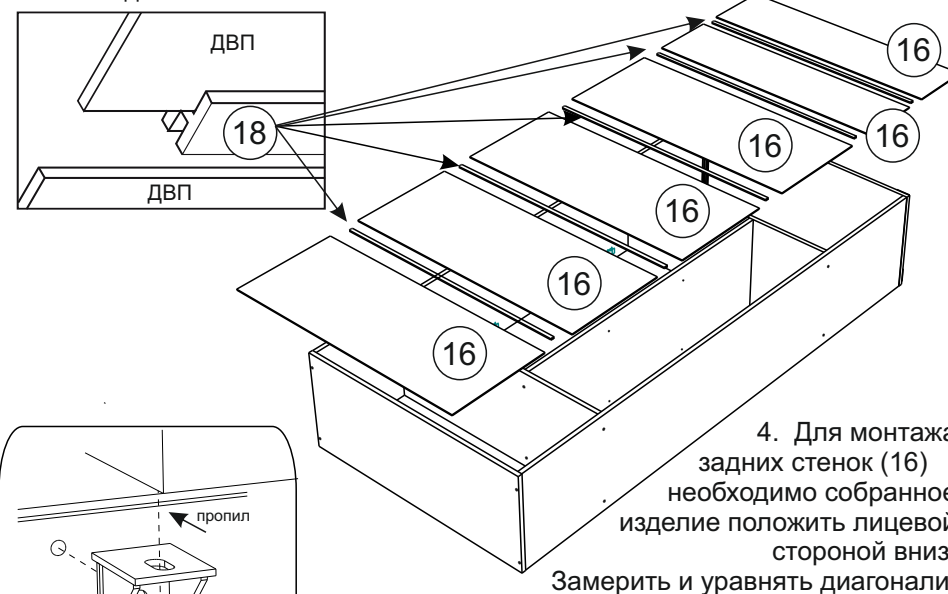

4. Для монтажа задних стенок (16) необходимо собранное изделие положить лицевой стороной вниз. Замерить и уравнять диагонали.

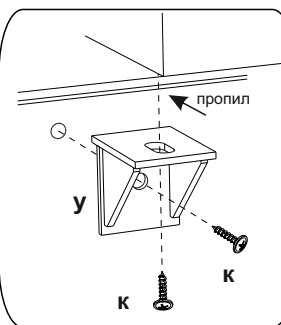

5. Положить задние стенки (16), аккуратно выравнять углы.
6. Между ДВП (16) установить соединительный брус (18) и закрепить гвоздями (г).
7. Поставить собранную конструкцию вертикально. При помощи монтажных уголков (у) крепим планки (15) с пазами к крышке (4) с помощью саморезов 4,2x16 с прессшайбой (к).
8. Устанавливаем полки (8), для чего на боковину (2) и перегородку (3) фиксируем полкодержатели (д).